

INSTRUKCJA OBSŁUGI

ProLite

LCD Monitor

ProLite E2607WS
ProLite E2607WSD
ProLite E2607WSV

Gratulujemy Państwu zakupu kolorowego monitora LCD firmy iiyama i dziękujemy jednocześnie za okazane nam zaufanie. Zalecamy uważne przeczytanie tej krótkiej, lecz wyczerpującej instrukcji przed pierwszym uruchomieniem i rozpoczęciem pracy z monitorem.

Prosimy zachować instrukcję do przyszłego użytku.

POLSKI

DEKLARACJA ZGODNOŚCI EC

Niniejszy monitor LCD jest zgodny z wymaganiami następujących Dyrektyw WE: 2004/108/WE "Dyrektywa EMC" i 95/EC "Dyrektywa niskiego napięcia".

Wymogi dotyczące odporności na zakłócanie spełniane są w przypadku użytkowania urządzenia w budynkach mieszkalnych, biurowych i rzemieślniczych, a także małych zakładach, zarówno wewnątrz budynków, jak i poza nimi. Wszystkie miejsca użytkowania urządzenia charakteryzują się dostępem do publicznej sieci zasilania niskim napięciem.



Zalecamy recykling starego sprzętu. Wszelkie informacje na ten temat można znaleźć klikając na link Poland na międzynarodowej stronie internetowej firmy iiyama pod adresem

<http://www.iiyama.com/recycle>

- Wprowadzanie zmian zastrzeżone.
- Wszystkie użyte nazwy i znaki handlowe należą do ich prawnych właścicieli.
- Jako partner ENERGY STAR® firma iiyama zapewnia, że niniejszy produkt spełnia postanowienia ENERGY STAR® dotyczące efektywnego wykorzystania energii elektrycznej.

SPIS TREŚCI

| | |
|--|----|
| BEZPIECZNE UŻYTKOWANIE..... | 1 |
| ZASADY BEZPIECZEŃSTWA..... | 1 |
| SPECJALNE UWAGI DOTYCZĄCE MONITORÓW LCD..... | 3 |
| OBSŁUGA KLIENTA..... | 3 |
| CZYSZCZENIE MONITORA..... | 3 |
| PRZED URUCHOMIENIEM MONITORA | 4 |
| AKCESORIA..... | 4 |
| MONTAŻ I DEMONTAŻ STOPKI..... | 5 |
| ELEMENTY STERUJĄCE I ZŁĄCZA | 6 |
| PODŁĄCZANIE MONITORA | 7 |
| USTAWIENIA KOMPUTERA | 8 |
| REGULOWANIE KĄTA PATRZENIA | 8 |
| UŻYTKOWANIE MONITORA | 9 |
| DOSTĘPNE PARAMETRY REGULACYJNE..... | 10 |
| REGULACJE OBRAZU | 14 |
| ZARZĄDZANIE ENERGIĄ | 17 |
| ROZWIĄZYWANIE PROBLEMÓW..... | 18 |
| DODATKI | 20 |
| SPECYFIKACJA TECHNICZNA : ProLite E2607WS | 20 |
| SPECYFIKACJA TECHNICZNA : ProLite E2607WSD | 21 |
| SPECYFIKACJA TECHNICZNA : ProLite E2607WSV | 22 |
| WYMIARY | 23 |
| SYNCHRONIZACJA | 23 |

BEZPIECZNE UŻYTKOWANIE

ZASADY BEZPIECZŃSTWA

UWAGA

WYŁĄCZ MONITOR W RAZIE NIEBEZPIECZEŃSTWA

W razie zauważenia jakiegokolwiek nienormalnego zjawiska, jak np. dym, dziwne odgłosy czy zapachy, należy natychmiast wyłączyć monitor i wyciągnąć wtyczkę z gniazdka sieciowego. Następnie należy powiadomić sprzedawcę lub punkt serwisowy firmy iiyama. Dalsze użytkowanie monitora może być niebezpieczne i prowadzić do pożaru lub porażenia prądem elektrycznym.

NIGDY NIE OTWIERAJ OBUDOWY

Wewnątrz urządzenia znajdują się nieosłonięte elementy pod napięciem. Usunięcie obudowy może narazić użytkownika na niebezpieczeństwo wywołania pożaru lub porażenia prądem elektrycznym.

NIE WKŁADAJ ŻADNYCH PRZEDMIOTÓW DO MONITORA

Nie wolno wprowadzać do monitora żadnych przedmiotów ani cieczy. Jeśli jednak to nastąpi, należy natychmiast wyłączyć monitor i odłączyć go od zasilania. Następnie należy powiadomić sprzedawcę lub lokalne centrum serwisowe firmy iiyama. Przedmioty lub ciecze, które przedostały się do wnętrza monitora, mogą spowodować pożar, zwarcie lub inne uszkodzenia.

USTAW MONITOR NA PŁASKIM, STABILNYM PODŁOŻU

Upuszczenie lub upadek monitora grozi urazami ciała.

NIE UŻYWAJ MONITORA W POBLIŻU WODY

Nie należy używać monitora w miejscach, w których może on zostać ochlapany wodą lub zawilgocony. Przedostanie się wody do wnętrza urządzenia grozi pożarem lub porażeniem prądem elektrycznym.

DOPILNUJ WŁAŚCIWEGO NAPIĘCIA ROBOCZEGO

Należy przestrzegać wartości napięcia zasilającego, podanych w specyfikacji monitora. Niewłaściwe napięcie zasilające może prowadzić do nieprawidłowej pracy urządzenia, pożaru lub porażenia prądem elektrycznym.

CHROŃ KABLE

Należy chronić kable monitora przed obciążeniami mechanicznymi (zmiażdżenie, ciągnięcie). Uszkodzone kable mogą być przyczyną pożaru lub zwarcia.

NIEKORZYSTNE WARUNKI POGODOWE

Nie zaleca się używania monitora w czasie gwałtownych burz z piorunami, gdyż częste wahania napięcia mogą być przyczyną nieprawidłowej pracy urządzenia. Wskazane jest również niedotykanie przewodu zasilającego ani wtyczki podczas niekorzystnych zjawisk pogodowych.

UWAGA

WARUNKI OTOCZENIA

Nie należy ustawiać / instalować monitora w miejscach, w których panują duże wahania temperatur, wysoka wilgotność powietrza lub zapylenie. W przeciwnym razie może dojść do pożaru, zwarcia lub też innych uszkodzeń urządzenia. Ponadto należy unikać takiego ustawienia monitora, w którym byłby on poddany bezpośredniemu działaniu promieni słonecznych lub innego silnego źródła światła.

NIE USTAWIAJ MONITORA NA NIESTABILNYM PODŁOŻU

Monitor może spaść i spowodować urazy ciała. Nie należy ustawiać na monitorze żadnych ciężkich przedmiotów, a wszelkie kable należy rozmieszczać tak, aby nikt nie mógł się o nie potknąć.

ZAPEWNIJ PRAWIDŁOWĄ WENTYLACJĘ

Otwory wentylacyjne monitora mają zapewnić odpowiednią ochronę urządzenia przed przegrzaniem. Zakrywanie otworów wentylacyjnych może prowadzić nawet do pożaru. Aby zagwarantować prawidłową wentylację urządzenia, należy umieścić monitor w odległości co najmniej 10 cm od ścian. W żadnym razie nie wolno usuwać podstawki (stopki) monitora. Usunięcie podstawki spowoduje zablokowanie otworów wentylacyjnych na tyłach obudowy, co może spowodować przegrzanie monitora. Ustawianie monitora na tylnej stronie, na boku lub do góry nogami może prowadzić do jego uszkodzenia.

PRZED PRZENIESIENIEM MONITORA ODŁĄCZ KABLE

W razie przemieszczania monitora należy najpierw wyłączyć urządzenie, wyciągnąć wtyczkę z gniazdka i upewnić się, że kabel sygnałowy jest odłączony. Nieusunięcie kabli grozi pożarem lub porażeniem prądem elektrycznym.

ODŁĄCZANIE OD ZASILANIA

W przypadku, gdy monitor nie będzie przez dłuższy czas używany, zaleca się odłączenie go od sieci elektrycznej. Dzięki temu można uniknąć ewentualnych niebezpieczeństw. .

WKŁADANIE I WYJMOWANIE WTYCZKI

Wyjmując wtyczkę z gniazdka należy ciągnąć za wtyczkę, nigdy zaś za przewód zasilający. W przeciwnym razie istnieje niebezpieczeństwo pożaru lub porażenia prądem elektrycznym.

NIE DOTYKAJ WTYCZKI MOKRYMI RĘKAMI

Wyjmowanie wtyczki z gniazdka mokrymi (wilgotnymi) rękami może spowodować porażenie prądem elektrycznym.

STAWIANIE MONITORA NA KOMPUTERZE

Należy upewnić się, że obudowa komputera jest na tyle stabilna, iż może unieść ciężar monitora. W innym razie może dojść do uszkodzenia komputera.

NIE KŁADŹ DYSKIETEK W POBLIŻU GŁOŚNIKÓW

Pozostawienie magnetycznego nośnika danych w pobliżu głośników może skutkować utratą danych na tym nośniku (np. dyskietce), ponieważ głośniki wytwarzają silne pole magnetyczne.

INNE

ZALECENIA ERGONOMICZNE

Aby zapobiec zmęczeniu oczu, nie należy ustawiać monitora na jaskrawym tle lub w ciemnym pomieszczeniu. Aby zapewnić optymalne warunki pracy, górna krawędź monitora powinna leżeć nieco poniżej poziomu oczu użytkownika, a odstęp pomiędzy ekranem a oczami powinien wynosić 40-60 cm (16-24 cale). W razie dłuższego korzystania z monitora należy przez przynajmniej 10 minut w ciągu 1 godziny nie patrzeć na ekran, aby uniknąć przemęczenia wzroku.

SPECJALNE UWAGI DOTYCZĄCE MONITORÓW LCD

Poniższe zjawiska są w monitorach LCD normalne i nie stanowią oznak ich niesprawności:

INFO

- Po pierwszym włączeniu monitora LCD obraz może nie wypełniać całego obszaru wyświetlania. Zależy to od używanego komputera i systemu. W takim przypadku należy ustawić odpowiednią wielkość obrazu.
- Właściwości światła fluorescencyjnego powodują, że przy pierwszym uruchomieniu może dojść do migotania ekranu. Aby pozbyć się tego stanu, należy na krótko wyłączyć i ponownie włączyć monitor.
- Delikatnie nierówna jasność w zależności od wyglądu pulpitu.
- Konstrukcja panelu LCD sprawia, że jeśli przez wiele godzin wyświetlany był jeden stacjonarny obraz i nastąpi zmiana na inny obraz, może pojawić się tzw. powidok. Ów powidok zniknie po jakimś czasie sam. Pomoże również wyłączenie monitora na dłuższy okres czasu.
- Jeśli ekran jest zaciemniony, migocze lub w ogóle nie świeci, należy zwrócić się do sprzedawcy lub lokalnego centrum serwisowym firmy iiyama w celu wymiany lampy podświetlającej. Nie wolno wymieniać lampy we własnym zakresie.

OBSŁUGA KLIENITA

INFO

- Lampa jarzeniowa stosowana w monitorze LCD może wymagać okresowej wymiany. Kwestię objęcia gwarancją tej części prosimy sprawdzić w lokalnym centrum serwisowym firmy iiyama.
- Jeśli oryginalne opakowanie monitora zostało zniszczone, a istnieje konieczność przetransportowania go do serwisu, należy skontaktować się ze sprzedawcą w celu uzyskania opakowania zastępczego.

CZYSZCZENIE

UWAGA

- Jeśli podczas czyszczenia do wnętrza monitora dostały się jakiegokolwiek przedmioty lub ciecz, np. woda, należy natychmiast wyłączyć urządzenie i wyciągnąć wtyczkę z gniazdka, a następnie zawiadomić sprzedawcę lub serwis.

OSTROŻNIE

- Ze względów bezpieczeństwa należy przed każdym czyszczeniem monitora wyciągać wtyczkę z gniazdka.

INFO

- Nie wolno czyścić powierzchni ekranu szorstkimi przedmiotami.
- Pod żadnym pozorem nie wolno używać do czyszczenia któregoś z niżej wymienionych środków czyszczących. Środki te uszkadzają powierzchnię ekranu lub wykończenie obudowy monitora.

| | |
|-----------------------|-----------------------------------|
| Rozcieńczalnik | Środki czyszczące w sprayu |
| Benzyna | Wosk |
| Mleczko do szorowania | Środki zawierające kwasy lub ługi |
- Długotrwały kontakt obudowy z produktami gumowymi lub plastikowymi może uszkodzić wykończenie obudowy.

OBUDOWA Plamy można usuwać przy pomocy miękkiej szmatki, zwilżonej w słabym roztworze płynu do mycia naczyń.

EKRAN LCD

Zaleca się również regularne przecieranie ekranu suchą, miękką szmatką. Nie należy stosować papierowych ręczników i chusteczek, gdyż mogłyby to spowodować uszkodzenie powierzchni ekranu LCD.

PRZED URUCHOMIENIEM MONITORA

FUNKCJE

- ◆ Monitor kolorowy TFT LCD 65cm (26")
- ◆ Obsługa rozdzielczości do 1920 × 1200
- ◆ Wysoki kontrast 1000:1, ACR funkcja rozporządzalny/ wysoka jasność 300cd/m² / krótki czas reakcji 2ms (Gray-Gray)
- ◆ Głośniki Stereo 2 × 5W
- ◆ Złącze HDMI :ProLite E2607WS
- ◆ Zgodność ze standardem Plug & Play VESA DDC1/2B
Zgodność z systemami Windows® 95/98/2000/Me/XP/Vista
- ◆ Funkcja zarządzania energią (zgodność ze standardem z ENERGY STAR® ||| VESA DPMS)
- ◆ Możliwość zamocowania na ścianie lub wychylnym ramieniu (standard VESA Mounting, 200 mm × 100 mm)

AKCESORIA

Wraz z monitorem LCD w pakiecie dostarczane są wymienione poniżej elementy. Przy odbiorze monitora należy sprawdzić, czy zestaw jest kompletny. Jeżeli brakuje któregoś z poniższych elementów lub jest on uszkodzony, należy powiadomić o tym sprzedawcę lub najbliższego przedstawiciela firmy iiyama.

- | | | |
|---------------------------|-------------------------|---------------|
| ■ Kabel zasilający*1 | ■ Kabel sygnałowy D-Sub | ■ Kabel Audio |
| ■ Kabel sygnałowy DVI-D*2 | ■ Instrukcja obsługi | ■ Stopka |

UWAGA

*1 Parametry znamionowe kabla zasilania, dołączanego w regionach o napięciu sieciowym 120V wynoszą 10A/125V. Jeśli urządzenie będzie zasilane wyższym napięciem, należy użyć kabla o odpowiednio wyższych parametrach znamionowych: 10A/250V. Pamiętaj, iż używanie nieoryginalnego kabla zasilającego skutkuje utratą wszelkich praw gwarancyjnych.

*2 Akcesorium dla modelu ProLite E2607WS

MONTAŻ STOPKI

Należy używać wyłącznie stopki dostarczonej z monitorem i koniecznie zainstalować ją przed pierwszym uruchomieniem urządzenia. Przed ponownym umieszczeniem monitora w opakowaniu należy zdemontować stopkę.

UWAGA

- Instaluj stopkę na stabilnym podłożu. Upadek monitora może spowodować urazy ciała lub uszkodzenie urządzenia.
- Nie narażaj monitora na większe wstrząsy, gdyż może to doprowadzić do jego uszkodzenia.
- Odłącz kabel zasilający oraz sygnałowy, w przeciwnym razie istnieje ryzyko porażenia prądem elektrycznym.

1. Umieść kawałek miękkiego materiału na stole, by zabezpieczyć monitor przed zadrapaniem.

Połóż monitor płasko na stole przodem do dołu (patrz Rys. 1).

2. Rozpakuj stopkę i wciśnij ją w podstawę monitora (patrz Rys. 2).

3. Przesuń stopkę ku górze, aż słyszalne będzie wyraźne kliknięcie, które oznacza, że stopka jest poprawnie zamocowana (patrz Rys. 3).

4. Ustaw monitor we właściwej pozycji (patrz Rys. 4).



(Rys. 1)

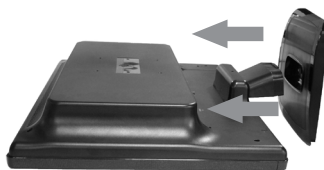

(Rys. 2)



(Rys. 3)



(Rys. 4)

ELEMENTY STERUJĄCE I ZŁĄCZA

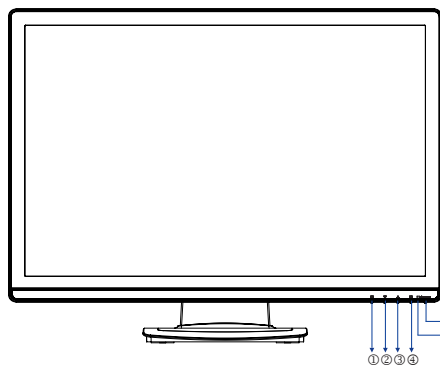

<Przód>

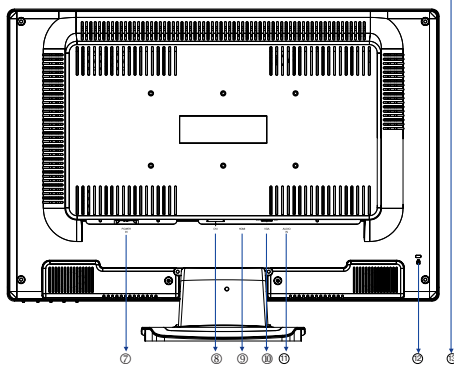

<Tył>

- ① Menu / Wybór wejścia sygnału – skrót (**1**) *1
- ② W dół / Jasność/Kontrast/ACR/ECO - skrót(**▼**)
- ③ W górę / Tryb OptiColor (**▲**) *4
- ④ Wybierz / Wejście sygnału(**2**)
- ⑤ Wskaźnik stanu

INFO

Niebieski: Normalne działanie

Pomarańczowy: Tryb zarządzania energią

Monitor przechodzi do trybu zarządzania energią, w którym zużycie energii nie przekracza 2W, w chwili kiedy przestanie odbierać sygnały synchronizacji poziomej i/lub pionowej.

- ⑥ Przełącznik zasilania (**⏻**)
- ⑦ Gniazdo zasilania prądem przemiennym (Power IN)
- ⑧ Złącze DVI-D (DVI)*5
- ⑨ Złącze HDMI (HDMI)*2
- ⑩ 15-stykowe złącze D-SUB mini (VGA)
- ⑪ Złącze audio (AUDIO IN)
- ⑫ Miejsce na blokadę zabezpieczającą *3
- ⑬ Głośniki

INFO

*1 Skrót jest dostępny, gdy nie wybrano żadnego wejścia sygnału.

*2 Dostępne tylko dla modelu ProLite E2607WS.

*3 Przy zastosowaniu odpowiedniego kabla zabezpieczającego z zamkiem można skutecznie ochronić monitor przed kradzieżą.

*4 Tryb OptiColor : Naciśnij przycisk **▲**, gdy menu ekranowe nie jest wyświetlane.

*5 Niedostępny dla ProLite E2607WSV

PODŁĄCZANIE MONITORA

- 1 Upewnij się, że zarówno komputer, jak i monitor są wyłączone.
- 2 Połącz monitor z komputerem (kartą graficzną) za pomocą kabla sygnałowego.
- 3 Połącz monitor ze sprzętem audio przy pomocy kabla audio, jeśli masz zamiar korzystać z funkcji audio.
- 4 Podłącz kabel zasilający najpierw do monitora, a następnie do gniazdka sieciowego.

- INFO**
- Rodzaj użytego kabla sygnałowego zależy od typu podłączanego komputera. Niewłaściwy kabel może uszkodzić zarówno monitor, jak i komputer. Monitor dostarczany jest ze standardowym, 15-stykowym kablem D-Sub. Jeśli potrzebny jest specjalny (niestandardowy) kabel sygnałowy, należy skontaktować się ze sprzedawcą lub najbliższym przedstawicielem iiyama.
 - Do podłączenia monitora do komputera Macintosh może być potrzebny stosowny adapter. W takim przypadku należy zwrócić się do sprzedawcy lub najbliższego przedstawiciela iiyama.
 - Należy zadbać o dokręcenie śrób zabezpieczających na obu końcach przewodu sygnałowego.

[Przykład połączenia]

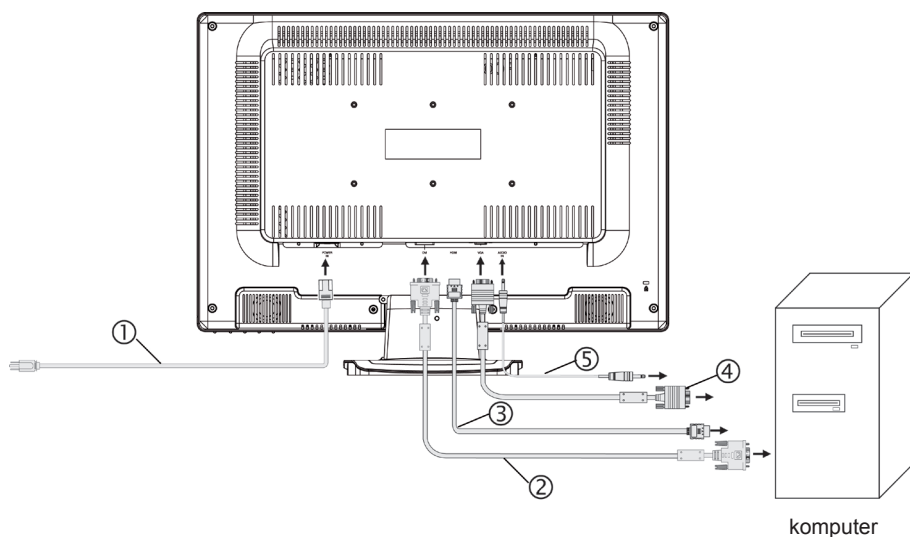

INFO

- 1 Kabel zasilający (Akcesorium)
- 2 Kabel sygnałowy DVI-D (Akcesorium dla modelu ProLite E2607WS i ProLite E2607WS)
- 3 Kabel sygnałowy HDMI (nie dołączany w zestawie)
- 4 Kabel sygnałowy D-Sub (Akcesorium)
- 5 Kabel Audio (Akcesorium)

USTAWIENIA KOMPUTERA

■ Taktowanie sygnału

Zmień na żądane taktowanie sygnału przedstawione na liście na stronie 22: SYNCHRONIZACJA

■ Windows 95/98/2000/Me/XP/Vista Plug & Play

Niniejszy monitor jest zgodny ze standardem VESA DDC1/2B. Funkcja Plug & Play działa w systemach operacyjnych Windows 95/98/2000/Me/XP/Vista dzięki przyłączeniu komputera zgodnego ze standardem DDC2B za pomocą dostarczonego przewodu sygnałowego.

Instalacja w systemie operacyjnym Windows 95/98/2000/Me/XP/Vista: odpowiedni sterownik można pobrać przez Internet ze strony

<http://www.iiyama.pl> (do pobrania przy każdym z modeli)

INFO

■ Aby uzyskać dodatkowe informacje o sposobie pobierania sterownika dla monitora z ekranem dotykowym, należy odwiedzić wspomnianą powyżej witrynę internetową.

■ W większości przypadków systemów operacyjnych Windows Vista, Macintosh lub Unix nie są wymagane sterowniki monitorów. Aby uzyskać więcej informacji, najpierw należy skontaktować się z dostawcą komputera.

REGULACJA KĄTA WIDZENIA

■ Aby zapewnić optymalny kąt widzenia zaleca się patrzeć na całą powierzchnię czołową monitora.

■ Należy przytrzymać stopkę, aby monitor się nie wyrwał, kiedy będzie zmieniany kąt ustawienia monitora.

■ Panel LCD można przechylić w tył maksymalnie o 20 stopni. (Przechylny o 20 stopni panel zatrzymuje się na chwilę. Należy robić to delikatnie; użycie zbyt dużej siły może spowodować przekroczenie 20 stopni przechylenia.)

■ Aby zapewnić korzystną dla zdrowia i rozluźniającą pozycję ciała w czasie pracy z monitorem, zalecany kąt pochylenia nie powinien przekraczać 10 stopni. Dostosuj kąt pochylenia do własnych preferencji.

INFO

■ Nie dotykaj ekranu LCD przy zmianie kąta ustawienia monitora. Może to spowodować uszkodzenie lub pęknięcie ekranu LCD.

■ Zachowaj ostrożność przy zmianie kąta ustawienia monitora, aby nie przygnieść sobie palców albo dłoni.

■ Nie przechylaj monitora poza położenie 20 stopni, chyba że pakujesz monitor do pudła. W przeciwnym razie takie postępowanie może spowodować upadek i uszkodzenie monitora.

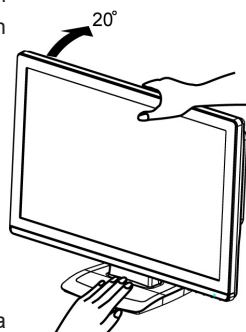
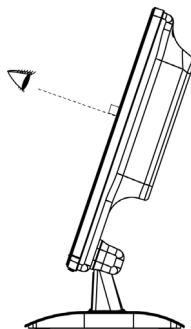

UŻYTKOWANIE MONITORA

Aby zapewnić najlepszą możliwą jakość obrazu, monitory LCD firmy iiyama otrzymują w fabryce predefiniowane ustawienia synchronizacji (patrz str. 21). Możliwe jest również ustawienie obrazu wg indywidualnych preferencji użytkownika (patrz poniższe uwagi). Szczegóły ustawień można znaleźć na stronie 14 REGULACJE OBRAZU.

- 1) Aby wyświetlić menu ekranowe OSD, naciśnij przycisk MENU. Przyciski ▲ / ▼ służą do wyboru dodatkowych pozycji menu ekranowego.

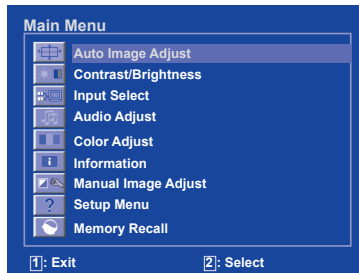

- 2) Wybierz pozycję menu, na której znajduje się symbol ustawienia, które ma być zmienione. Naciśnij przycisk Wybierz. Następnie użyj przycisków ▲ / ▼ do wyróżnienia symbolu żądanej regulacji.
- 3) Ponownie naciśnij przycisk Wybierz. Użyj przycisków ▲ / ▼ aby dokonać odpowiedniej regulacji lub ustawienia.

Na przykład, aby dokonać korekty położenia w pionie, wybierz pozycję menu Ręcznie regulacje obrazu (Manual Image Adjust) i ponownie naciśnij przycisk Wybierz.

Następnie wybierz Pozycja Pozioma/Pionowa (H. / V.Position) używając przycisków ▲ / ▼.

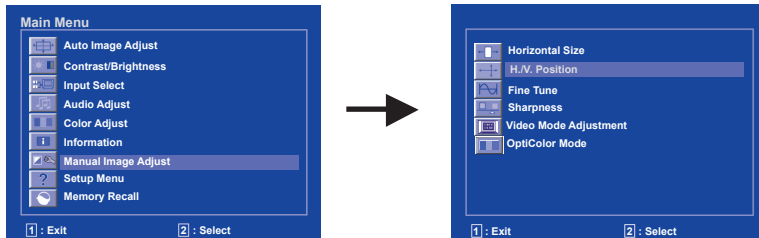

Po naciśnięciu Wybierz pojawi się ekran regulacji. Ponownie naciśnij przycisk Wybierz. Następnie użyj przycisków ▲ / ▼ do zmiany ustawienia pozycji w pionie. Położenie wyświetlanego obrazu będzie się zmieniać na bieżąco zgodnie z wprowadzanymi zmianami.

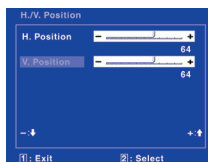









INFO

- Menu ekranowe zniknie jeśli, po upływie czasu zdefiniowanego w ustawieniu OSD Time Out, nie zostanie naciśnięty żaden przycisk regulacyjny. Aby natychmiast wyłączyć menu ekranowe, należy użyć przycisku Menu.
- Wraz ze zniknięciem menu ekranowego wszelkie zmiany ustawień są automatycznie zapisywane w pamięci monitora. Należy unikać wyłączania monitora podczas korzystania z menu ekranowego.
- Ustawienia H. / V. Position, H.Size (Rozmiar w poziomie) i Fine Tune (Dostrajanie) są zapisywane osobno dla każdej rozdzielczości (= trybu synchronizacji). Wszelkie inne ustawienia obowiązują zawsze dla wszystkich rozdzielczości.

ZAWARTOŚĆ MENU I REGULACJA

| | | | |
|---|--|-------------------|----------|
| Auto Image Adjust Ustawienia Automat. | | Auto Image Adjust | |
| Element regulacji | Problem / Opcja | | Naciśnij |
| Auto Image Adjust Ustawienia Automat | H . / V . P o s i t i o n , H . S i z e oraz F i n e T u n e | | |
| Tylko wejście analogowe | | | |
| INFO W czasie regulacji ekran wygasza się na około 5 sekund. | | | |

* Aby uzyskać najlepsze rezultaty, regulację Auto Adjust należy przeprowadzać korzystając z obrazu kontrolnego regulacji. Patrz również – REGULACJA OBRAZU str. 14.

| | | | |
|--|-----------------|--|--|
| Contrast/Brightness Kontrast/ Jasność | | Contrast/Brightness | |
| Element regulacji | Problem / Opcja | | Naciśnij |
| Contrast*3 Kontrast | Direct | Zbyt mdły obraz Zbyt intensywny obraz |     |
| Brightness *1,3 Jasność | Direct | Zbyt ciemny obraz Zbyt jasny obraz |     |
| ACR *2 ACR | Direct | On/Włączony | Podwyższony współczynnik kontrast. |
| | | Off/Wyłączony | Normalne |
| ECO ECO | Direct | On/Włączony | Jasność lub podświetlenie są zredukowane |
| | | Off/Wyłączony | Normalne |

*1 Dokonaj regulacji parametru Jasność, gdy używasz monitora w ciemnym pomieszczeniu i masz wrażenie, że obraz jest za jasny. Opcja nie jest dostępna przy włączonej funkcji ACR.

*2 Funkcja ACR nie jest dostępna, gdy włączony jest tryb ECO.

*3 Regulacje Kontrastu i Jasności są niedostępne, kiedy włączony jest tryb ECO, lub Tryb Opticolor jest ustawiony na Tekst, Film, Gry lub Krajobraz.

INFO

Contrast , Brightness, ECO i ACR są włączane następująco przez naciśnięcie przycisku ▲/▼

⇒ Contrast → Brightness → ACR → ECO ⇐

Direct

Możesz pominąć te element Menu i wyświetlić bezpośrednio skalę regulacji, wykonując poniższe operacje na przyciskach.

- Contrast/ Brightness/ACR/ECO:Naciśnij przycisk ▲, k gdy menu ekranowe nie jest wyświetlane.

Input Select*

Wybór wejścia sygnału*

Input Select

| Element regulacji | Problem / Opcja | Naciśnij |
|--|-----------------|------------------------------------|
| Input Select Wybór wejścia sygnału* | Analogowy | Wybierz Analogowy sygnał wejściowy |
| | HDMI | Wybierz HDMI sygnał wejściowy |
| | DVI | Wybierz DVI sygnał wejściowy |

Direct

- Analog, HDMI i DVI są włączane następująco przez naciśnięcie przycisku [2]

⇒ Analogowy → HDMI → DVI

- Naciśnij przycisk [1], by wyświetlić Menu - Wybór wejścia sygnału, gdy nie wybrano żadnego wejścia sygnału.

* Niedostępny dla ProLite E2607WSV

Audio Menu

Audio Menu

Audio Adjust

| Element regulacji | Problem / Opcja | Naciśnij |
|--------------------|-----------------|---------------------------------------|
| Volume Głośność | Zbyt cicho | ← ▲ |
| | Zbyt głośno | ← ▼ |
| Mute Wyciszenie | [Mute] | Przywraca poprzedni poziom głośności. |
| | [Mute] | Czasowo wyłącza dźwięk. |

INFO

- Parametry Mute off i on są włączane następująco przez naciśnięcie przycisku

⇒ Wybierz Mute off → Mute on

Color Adjust

Regulacje koloru

Color Adjust

| Element regulacji | Problem / Opcja | Naciśnij | |
|--------------------------------------|-------------------------|------------------|----------------|
| Cool Chłodne | Nibieska biał (9300K) | | |
| Normal Normalne | Czerwonawa biał (6500K) | | |
| Warm Ciepłe | Zielonkawa biał (5400K) | | |
| User Color Ustawienia użytkownika | ← [2] | Red (Czerwony) | Zbyt słaby ← ▲ |
| | | Green (Zielony) | Zbyt mocny ← ▼ |
| | | Blue (Niebieski) | |
| | | | |

Information

Informacje

































Information

| Informationen | |
|----------------|---------------|
| H. Frequency: | 75.0 KHz |
| V. Frequency: | 60.0 Hz |
| Resolution: | 1920 x 1200 |
| Pixel Clock: | 154 MHz |
| Serial Number: | 0989781300001 |
| Model Number: | PLE2607WS |
| [Exit] | |

Wyświetlane są informacje dotyczące bieżącego sygnału wejściowego, doprowadzonego z karty graficznej komputera.

INFO

Więcej informacji na temat rozdzielczości oraz częstotliwości odświeżania można znaleźć w instrukcji obsługi karty graficznej.

| Manual Image Adjust Regulacje obrazu | | Manual Image Adjust | |
|---|--|---|--|
| Element regulacji | | Problem / Opcja | Naciśnij |
|  | Horizontal Size Rozmiar w poziomie Tylko wejście analogowe |  Obraz zbyt wąski  Obraz zbyt szeroki |     |
|  | H. Position |  Obraz za bardzo na lewo  Obraz za bardzo na prawo |     |
| | V. Position |  Obraz za nisko  Obraz za wysoko |     |
|  | Fine Tune Dostrajanie Tylko wejście analogowe | Aby zlikwidować migotanie tekstu lub lini |     |
|  | Sharpness Ostrość | Regulacja jakości obrazu przy rozdzielczości niższej niż 1920 x 1200. Możesz zmienić jakość obrazu (4 kroki). |     |
|  | Video Mode Adjustment Regulacja Trybu Video | Full Screen Pełny ekran | Wybierz pełny ekran |
| | | Over Screen Poza ekran | Wybierz poza ekran |
| | | Aspect Ratio 4:3*1 Format obrazu 4:3*1 | Wybierz format obrazu |
|  | OptiColor Mode Tryb OptColor | Standard Standardowy | Ogólny dla środowiska Windows i domyślnych ustawień monitora. |
| | | Office Tekst | Do edycji i oglądania tekstu. |
| | | Movie Film | Do oglądania filmów. |
| | | Game Gry | Do gier. |
| | | Picture Krajobraz | Do wyświetlania krajobrazów |











INFO H. Position oraz V. Position są włączane następująco przez naciśnięcie przycisku Wybierz.

→H. Position → V. Position →

*1 Obraz może być wyświetlany w formacie 4:3 lub 5:4 gdy format sygnału Video to 4:3 lub 5:4. Standardowy, Tekst, Film, Gry i Krajobraz włączane następująco przez naciśnięcie przycisku

▲/▼.

→Standardowy → Tekst → Film → Gry → Krajobraz →

| Setup Menu Ustawienia | | ? Setup Menu | | | |
|--|--|---------------------------------------|-------|--|--|
| Element regulacji | Problem / Opcja | | | Naciśnij | |
|  Language Select Wybór języka | English | Angielski | Suomi | Fiński | |
| | Français | Francuski | 日本語 | Japoński | |
| | Deutsch | Niemiecki | 简体中文 | Uproszczony Chiński | |
| | Espanol | Hiszpański | 繁体中文 | Tradycyjny Chiński | |
| | Italiano | Włoski | | | |
|  OSD Position Pozycja menu ekranowego | H.Position pozycja pozioma | Menu ekranowe jest za bardzo na lewo | |  |  |
| | V.Position pozycja pionowa | Menu ekranowe jest za bardzo na prawo | |  |  |
|  OSD Time Out Czas wygaszania menu ekranowego | Możesz ustawić czas wyświetlania menu ekranowego od 5do 60 sekund. | | |  |  |
| | | | |  | |

| Memory Recall Przywrócenie | | Memory Recall | |
|-------------------------------|---------------------------------|---------------|----------|
| Element regulacji | Problem / Opcja | | Naciśnij |
| Memory Recall Przywrócenie | Przywraca ustawienia fabryczne. | | |

REGULACJE OBRAZU

Postępuj według poniższej procedury, aby na wejściu D-Sub uzyskać prawidłowy obraz.

- W niniejszej instrukcji obsługi określenie „REGULACJE OBRAZU” oznacza ustawienie pozycji obrazu, a także minimalizację efektu migotania i rozmazywania czcionek lub linii na ekranie użytkowanego monitora.
- Monitor został zaprojektowany do optymalnego wyświetlania obrazu w rozdzielczości 1920×1200 punktów. Rozdzielczości poniżej 1920 × 1200 punktów wyświetlane są z nieco niższą jakością, ponieważ są one automatycznie rozciągane (interpolowane) na cały ekran monitora. Dlatego też zaleca się normalną eksploatację monitora z rozdzielczością 1920 × 1200 punktów.
- Teksty lub linie wyświetlane w niższych rozdzielczościach mogą być rozmyte lub mieć inną grubość.
- Pozycję obrazu lepiej regulować poprzez menu ekranowe OSD, niż za pośrednictwem komputera.
- Wszelkich regulacji obrazu należy dokonywać co najmniej po 30 minutach od włączenia monitora,
- Po wykonaniu autokonfiguracji mogą być ewentualnie konieczne dalsze regulacje, w zależności od indywidualnych preferencji użytkownika odnośnie rozdzielczości i ustawień sygnału.
- Funkcja autokonfiguracji może pracować poprawnie tylko wówczas, gdy na ekranie wyświetlony jest obraz testowy. W innym razie należy przeprowadzić ręczną regulację parametrów obrazu.

Istnieją dwie możliwości regulacji obrazu: albo automatyczna regulacja dostrajania i pozycji obrazu, albo ręczne nastawianie wszystkich parametrów. Jeśli monitor podłączany jest do nowego komputera, należy skorzystać z funkcji autokonfiguracji, gdyż inaczej wyświetlona zostanie inna rozdzielczość. Jeśli po uruchomieniu funkcji autokonfiguracji obraz nadal migocze, jest nieostry lub jego wielkość jest nieprawidłowa, należy przystąpić do regulacji ręcznych. Ustawienia należy przeprowadzać przy pomocy programu iiyama Monitor Test. Wersję instalacyjną programu można pobrać z witryny internetowej firmy iiyama: <http://www.iiyama.pl> (Serwis - > Pobierz)

Postępuj według poniższej procedury, aby uzyskać prawidłowy obraz.

Objaśnienia odnoszą się do regulacji wykonywanych w systemach Windows 95/98/2000/Me/ XP/ Vista.

- ① **Wyświetl obraz w optymalnej rozdzielczości.**
- ② **Ustaw obraz Test.bmp (obraz kontrolny regulacji ekranu) jako tło pulpitu.**

INFO

- Dowiedz się w odpowiedniej dokumentacji, jak to zrobić.
- Obraz Test.bmp został przygotowany w rozdzielczości 1280 × 1024. W oknie dialogowym ustawienia tła pulpitu wybierz wyświetlanie na środku. Jeżeli używasz Microsoft® PLUS! 95/98 anuluj ustawienie “Rozciągnij tło pulpitu, aby dopasować ekran”.

[Obraz kontrolny regulacji]

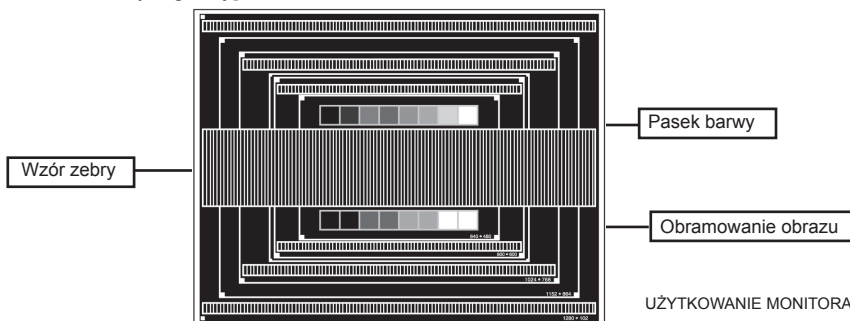

- ③ Naciśnij przycisk AUTO (autokonfiguracja).
- ④ Jeśli po uruchomieniu funkcji autokonfiguracji obraz nadal migocze, jest nieostry lub jego wielkość jest niedobra, należy przystąpić do regulacji ręcznych według poniższej procedury.
- ⑤ Ustaw pionową pozycję obrazu (V-Position) w ten sposób, aby jego górna oraz dolna krawędź zrównały się odpowiednio z górną i dolną krawędzią ekranu.

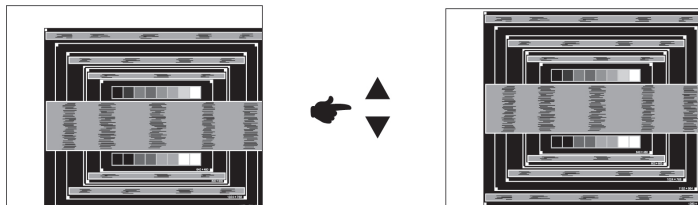

- ⑥ 1) Ustaw poziomą pozycję obrazu (H-Position) w ten sposób, aby jego lewa krawędź zrównała się z lewą krawędzią ekranu.

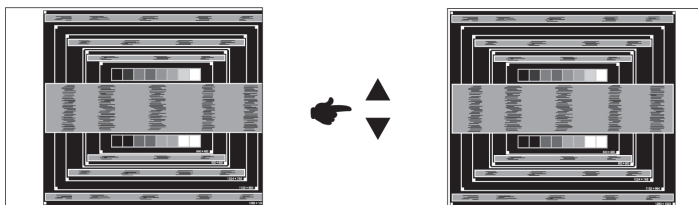

- 2) Zmieniając ustawienia taktowania powiększ prawą stronę obrazu tak, aby zrównała się z prawą krawędzią ekranu.

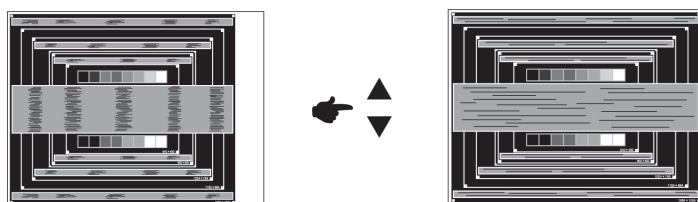

INFO

- Jeśli podczas regulacji taktowania lewa strona obrazu przesuwana jest w prawo, należy powtórzyć odpowiednio kroki 1) i 2).
- Poprzez regulację taktowania można również wyeliminować pionowe, falowe linie, pojawiające się przy wyświetlaniu wzorów „zebra”.
- Podczas przeprowadzania regulacji taktowania oraz pozycji pionowej i poziomej obraz może migotać.
- Jeśli po ustawieniu taktowania wyświetlany obraz jest szerszy lub węższy niż dostępna powierzchnia ekranu, należy powtórzyć regulację od punktu ③.

- ⑦ Poprzez regulację fazy wyeliminuj poziome, falowe linie oraz efekty zamazania i migotania, pojawiające się przy wyświetlaniu wzorów typu „zebra”.

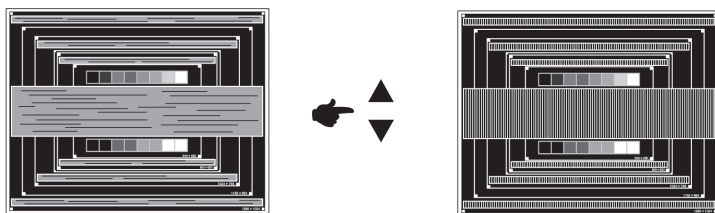

INFO

- Jeśli jakieś części obrazu są zamazane lub silnie migotają, możliwe jest, iż ustawienia taktowania nie są optymalne. W celu wprowadzenia odpowiedniej korekcji powtórz punkty ⑥ i ⑦. Jeśli mimo optymalizacji taktu problem nie ustępuje, zmniejsz częstotliwość odświeżania obrazu (60Hz) i powtórz procedurę regulacji od punktu ③.
 - Jeśli po wyregulowaniu fazy zmianie uległa również pozioma pozycja obrazu (H-Position), należy ją odpowiednio skorygować.
- ⑧ Po zakończeniu regulacji taktowania i fazy można przystąpić do ustawiania jasności i temperatury kolorów według własnego uznania. Po dokonaniu regulacji obrazu należy zakończyć pracę z programem iiyama Monitor Test i ustawić ponownie swoją ulubioną tapetę.

ZARZĄDZANIE ENERGIĄ

Funkcja zarządzania energią spełnia wytyczne ENERGY STAR® oraz VESA/DPMS. Redukuje ona niepotrzebne zużycie energii elektrycznej automatycznie wyłączając monitor, gdy nie jest on używany.

Aby skorzystać z tej funkcji, monitor musi być podłączony do komputera obsługującego standard zarządzania energią VESA/DMPS. Niniejszy monitor dysponuje trybem zarządzania energią, który pozwala na znaczne ograniczenie poboru energii. Wszelkie potrzebne ustawienia, włącznie z ustawieniami czasu, należy przeprowadzać w systemie operacyjnym komputera.

■ Tryb zarządzania energią

Monitor przechodzi w tryb zarządzania energią, gdy na wejściu nie ma żadnego sygnału synchronizacji (ani poziomej, ani pionowej). Ekran staje się czarny, wskaźnik stanu świeci na pomarańczowo, a pobór mocy spada poniżej 2 W. Po poruszeniu myszką lub naciśnięciu dowolnego klawisza klawiatury monitor wychodzi z trybu zarządzania energią, a obraz pojawia się po kilku sekundach.

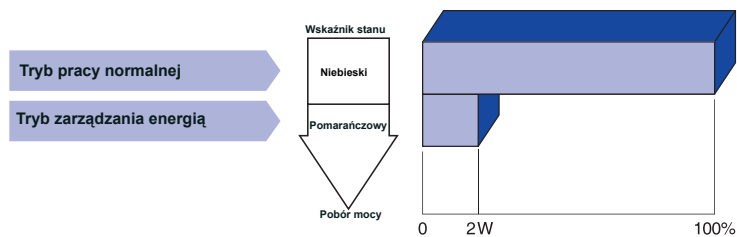

INFO

- Niewielka ilość prądu jest pobierana również w trybie zarządzania energią. Dlatego też, jeśli monitor nie będzie dłużej używany (np. w nocy lub podczas weekendu), należy go wyłączyć. W ten sposób można całkowicie wyeliminować niepotrzebne zużycie energii.
- Istnieje możliwość, iż sygnał wideo z komputera będzie aktywny mimo braku sygnału synchronizacji pionowej lub poziomej. W takim przypadku funkcja zarządzania energią może nie działać prawidłowo.

ROZWIĄZYWANIE PROBLEMÓW

Jeśli monitor nie pracuje prawidłowo, należy najpierw poszukać przyczyn w oparciu o poniższą listę:

1. Sprawdź ustawienia opisane w rozdziale UŻYTKOWANIE MONITORA. Jeśli monitor nie wyświetla obrazu, przejdź do punktu 2.
2. Poszukaj przyczyny w poniższym zestawieniu możliwych problemów i ich rozwiązań.
3. W razie stwierdzenia problemu, który nie występuje w poniższym zestawieniu i którego nie można rozwiązać w oparciu o podane tu wskazówki, wyłącz monitor, odłącz go od zasilania i zwróć się o pomoc do sprzedawcy lub skontaktuj się z infolinią firmy iiyama 0 801 449262.

Problem

Wskazówki

① Brak obrazu.

(Wskaźnik stanu nie świeci)

- Czy kabel zasilający jest podłączony prawidłowo?
- Czy monitor został włączony (ON)?
- Przy pomocy innego urządzenia elektrycznego sprawdź, czy jest prąd w sieci elektrycznej.

(W s k a ż n i k stanu świeci na niebiesko)

- Czy uaktywniony został wygaszacz ekranu? Aby to sprawdzić, poruszaj myszką lub naciśnij jakiś klawisz na klawiaturze.
- Zwiększ jasność i kontrast.
- Czy komputer jest włączony?
- Czy kabel sygnałowy jest podłączony prawidłowo?
- Czy sygnały synchronizacji z karty graficznej odpowiadają parametrom monitora?

(W s k a ż n i k stanu świeci na pomarańczowo)

- Jeśli monitor znajduje się w trybie zarządzania energią, poruszaj myszką lub naciśnij jakiś klawisz na klawiaturze.
- Czy komputer jest włączony?
- Czy kabel sygnałowy jest podłączony prawidłowo?
- Czy sygnały synchronizacji z karty graficznej odpowiadają parametrom monitora.

② Brak synchronizacji obrazu.

- Czy kabel sygnałowy został prawidłowo podłączony?
- Czy sygnały synchronizacji z karty graficznej odpowiadają parametrom monitora?
- Czy poziom sygnału wideo na wyjściu karty graficznej odpowiada specyfikacji monitora?

③ Wyświetlany obraz nie znajduje się w centrum obrazu.

- Czy sygnały synchronizacji z karty graficznej odpowiadają parametrom monitora?

④ Obraz jest za ciemny lub za jasny.

- Czy poziom sygnału wideo na wyjściu karty graficznej odpowiada specyfikacji monitora?

⑤ Obraz jest niestabilny.

- Czy parametry zasilania są zgodne ze specyfikacją monitora?
- Czy poziom sygnału wideo na wyjściu karty graficznej odpowiada specyfikacji monitora?

Problem

Wskazówka

- ⑥ Brak dźwięku.
- Czy źródło sygnału audio (komputer, karta dźwiękowa itp.) jest włączone?
 - Czy kabel audio jest prawidłowo podłączony?
 - Czy ustawiono odpowiedni poziom głośności?
 - Sprawdź, czy dźwięk nie jest wyciszony (wyłączony).
 - Czy poziom sygnału audio, wychodzącego z karty dźwiękowej odpowiada specyfikacji monitora?
- ⑦ Dźwięk jest zbyt głośny lub zbyt cichy.
- Czy poziom sygnału audio, wychodzącego z karty dźwiękowej odpowiada specyfikacji monitora?
- ⑧ Słychać dziwny szum.
- Czy kabel audio jest podłączony prawidłowo?

INFORMACJE NA TEMAT RECYKLINGU

Zalecamy recykling starego sprzętu. Wszelkie informacje na ten temat można znaleźć klikając na link Poland na międzynarodowej stronie internetowej firmy iiyama pod adresem <http://www.iiyama.com/recycle>

SPECYFIKACJA MONITORA :Prolite E2607WS

| | | |
|-------------------------------|---|--|
| Panel LCD | Przekątna | 65cm / 26" |
| | Wielkość plamki | 0.2865mm (poziom.) × 0.2865mm (pion.) |
| | Jasność | 300cd/m ² (typowo) |
| | Kontrast | 1000 : 1 (typowo), ACR funkcja rozporządzalny |
| | Kąty widzenia | pravo/lewo : po 85 stopni, góra:80 stopni, dół: 70 stopni (typowo) |
| | Czas reakcji | 2ms (Gray-Gray) |
| Liczba wyświetlanych kolorów | ok.16.7mln. | |
| Częstotliwości synchronizacji | pozioma: 31.0-80.0kHz, pionowa: 56-75Hz | |
| Maks. rozdzielczość | 1920 × 1200 | |
| Wejścia sygnału | D-Sub mini (15-stykowe), DVI-24- stykowe, HDMI | |
| Plug & Play | VESA DDC1/2B™ | |
| Synchronizacja | Separate Sync: TTL, dodatnia lub ujemna | |
| Wejściowy sygnał wizyjny | analogowy, 0.7Vp-p (standardowo), 75 Ω, dodatni Wejściowy sygnał wizyjny: Cyfrowy (DVI): Digital Visual Interface zgodny ze standardem Rev.1.0. Cyfrowy (HDMI): HDMI (1.2) | |
| Wejście sygnału audio | mini jack ø 3.5mm (Stereo) | |
| Sygnał audio | 1Vrms maks. | |
| Głośniki | 5W × 2 (Stereo) | |
| Maks. wielkość obrazu | 597.5mm × 460.5mm / 21.66" × 13.54" (SZ x W) | |
| Zasilanie | 100-240VAC, 50/60Hz, 2.0A | |
| Pobór mocy | 52W (typowo), tryb zarządzania energią: 2 W maks.* | |
| Wymiary / Waga | 597.5 × 460.5 × 238mm / 23.5 × 18.1 × 9.5" (SZ×W×G), 8.3kg / 18.3lbs | |
| Regulacja nachylenia panelu | maks. 20 stopni w tył | |
| Warunki otoczenia | Eksploatacja Temperatura: od 5 do 35 °C / od 41 do 95 °F Wilgotność: od 10 do 80 % (bez kondensacji) Składowanie Temperatura: od -20 do 60 °C / od -4 do 140°F Wilgotność: od 10 do 70 % (bez kondensacji) | |
| Normy/Certyfikaty | CE, TUV/Baurt, Energy star, PSE | |

INFO

* Pod warunkiem, że nie podłączono żadnych urządzeń audio.

SPECYFIKACJA MONITORA :Prolite E2607WSD

| | | |
|-------------------------------|---|--|
| Panel LCD | Przekątna | 65cm / 26" |
| | Wielkość plamki | 0.2865mm (poziom.) × 0.2865mm (pion.) |
| | Jasność | 300cd/m ² (typowo) |
| | Kontrast | 1000 : 1 (typowo), ACR funkcja rozporządzalny |
| | Kąty widzenia | pravo/lewo : po 85 stopni, góra:80 stopni, dół: 70 stopni (typowo) |
| | Czas reakcji | 2ms (Gray-Gray) |
| Liczba wyświetlanych kolorów | ok.16.7mln. | |
| Częstotliwości synchronizacji | pozioma: 31.0-80.0kHz, pionowa: 56-75Hz | |
| Maks. rozdzielczość | 1920 × 1200 | |
| Wejścia sygnału | D-Sub mini (15-stykowe), DVI-24- stykowe | |
| Plug & Play | VESA DDC1/2B™ | |
| Synchronizacja | Separate Sync: TTL, dodatnia lub ujemna | |
| Wejściowy sygnał wizyjny | analogowy, 0.7Vp-p (standardowo), 75 Ω, dodatni Wejściowy sygnał wizyjny: Cyfrowy (DVI): Digital Visual Interface zgodny ze standardem Rev.1.0. | |
| Wejście sygnału audio | mini jack ø 3.5mm (Stereo) | |
| Sygnał audio | 1Vrms maks. | |
| Głośniki | 5W × 2 (Stereo) | |
| Maks. wielkość obrazu | 597.5mm × 460.5mm / 21.66" × 13.54" (SZ x W) | |
| Zasilanie | 100-240VAC, 50/60Hz, 2.0A | |
| Pobór mocy | 52W (typowo), tryb zarządzania energią: 2 W maks.* | |
| Wymiary / Waga | 597.5 × 460.5 × 238mm / 23.5 × 18.1 × 9.5" (SZ×W×G), 8.3kg / 18.3lbs | |
| Regulacja nachylenia panelu | maks. 20 stopni w tył | |
| Warunki otoczenia | Eksploatacja Temperatura: od 5 do 35 °C / od 41 do 95 °F Wilgotność: od 10 do 80 % (bez kondensacji) Składowanie Temperatura: od -20 do 60 °C / od -4 do 140°F Wilgotność: od 10 do 70 % (bez kondensacji) | |
| Normy/Certyfikaty | CE, TUV/Baurt, Energy star | |

INFO

* Pod warunkiem, że nie podłączono żadnych urządzeń audio.

SPECYFIKACJA MONITORA :Prolite E2607WSV

| | | |
|-------------------------------|---|--|
| Panel LCD | Przekątna | 65 cm / 26" |
| | Wielkość plamki | 0.2865mm (poziom.) × 0.2865mm (pion.) |
| | Jasność | 300cd/m ² (typowo) |
| | Kontrast | 1000 : 1 (typowo), ACR funkcja rozporządzalny |
| | Kąty widzenia | prawo/lewo : po 85 stopni, góra:80 stopni, dół: 70 stopni (typowo) |
| | Czas reakcji | 2ms (Gray-Gray) |
| Liczba wyświetlanych kolorów | ok.16.7mln. | |
| Częstotliwości synchronizacji | pozioma: 31.0-80.0kHz, pionowa: 56-75Hz | |
| Maks. rozdzielczość | 1920 × 1200 | |
| Wejścia sygnału | D-Sub mini (15-stykowe) | |
| Plug & Play | VESA DDC1/2B™ | |
| Synchronizacja | Separate Sync: TTL, dodatnia lub ujemna | |
| Wejściowy sygnał wizyjny | analogowy, 0.7Vp-p (standardowo), 75 Ω, dodatni | |
| Wejście sygnału audio | mini jack ø 3.5mm (Stereo) | |
| Sygnał audio | 1Vrms maks. | |
| Głośniki | 5W × 2 (Stereo) | |
| Maks. wielkość obrazu | 597.5mm × 460.5mm / 21.66" × 13.54" (SZ x W) | |
| Zasilanie | 100-240VAC, 50/60Hz, 2.0A | |
| Pobór mocy | 52W (typowo), tryb zarządzania energią: 2 W maks.* | |
| Wymiary / Waga | 597.5 × 460.5 × 238mm / 23.5 × 18.1 × 9.5" (SZ×W×G), 8.3kg / 18.3lbs | |
| Regulacja nachylenia panelu | maks. 20 stopni w tył | |
| Warunki otoczenia | Eksploatacja Temperatura: od 5 do 35 °C / od 41 do 95 °F Wilgotność: od 10 do 80 % (bez kondensacji) Składowanie Temperatura: od -20 do 60 °C / od -4 do 140°F Wilgotność: od 10 do 70 % (bez kondensacji) | |
| Normy/Certyfikaty | CE, TUV/Baurt, Energy star, VCCI-B | |

INFO

* Pod warunkiem, że nie podłączono żadnych urządzeń audio.

WYMIARY

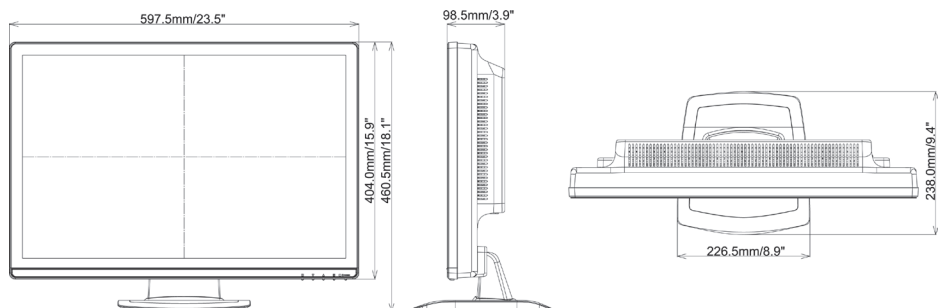

SYNCHRONIZACJA

wejście PC

| Tryb Video | | Częstotliwość pozioma | Częstotliwość pionowa | Szerokość pasma wizyjnego |
|--------------------|------------------|-----------------------|-----------------------|---------------------------|
| VESA | VGA 640 × 480 | 31.469kHz | 59.940Hz | 25.175MHz |
| | | 37.500kHz | 75.000Hz | 31.500MHz |
| | SVGA 800 × 600 | 37.879kHz | 60.317Hz | 40.000MHz |
| | | 48.077kHz | 72.188Hz | 50.000MHz |
| | | 46.875kHz | 75.000Hz | 49.500MHz |
| | XGA 1024 × 768 | 48.363kHz | 60.004Hz | 65.000MHz |
| | | 56.476kHz | 70.069Hz | 75.000MHz |
| | | 60.023kHz | 75.029Hz | 78.750MHz |
| | SXGA 1280 × 1024 | 63.981kHz | 60.020Hz | 108.000MHz |
| | | 79.976kHz | 75.025Hz | 135.000MHz |
| WXGA+ 1440 × 900 | 55.935kHz | 59.887Hz | 106.500MHz | |
| | 70.635kHz | 74.984Hz | 136.750MHz | |
| UXGA 1600 × 1200 | 75.000kHz | 60.000Hz | 162.000MHz | |
| WSXGA+ 1680 × 1050 | 65.290kHz | 60.000Hz | 146.250MHz | |
| WUXGA 1920 × 1200 | 74.038kHz | 59.950Hz | 154.000MHz | |
| VGA TEXT | 720 × 400 | 31.469kHz | 70.087Hz | 28.322MHz* |

NOTE

* Niekompatybilne ze standardem DVI i HDMI.

Wejście Video 480P/720P/1080i/1080P